

АВЕСТА
ЛАЗЕРЫ И ОПТИЧЕСКИЕ СИСТЕМЫ

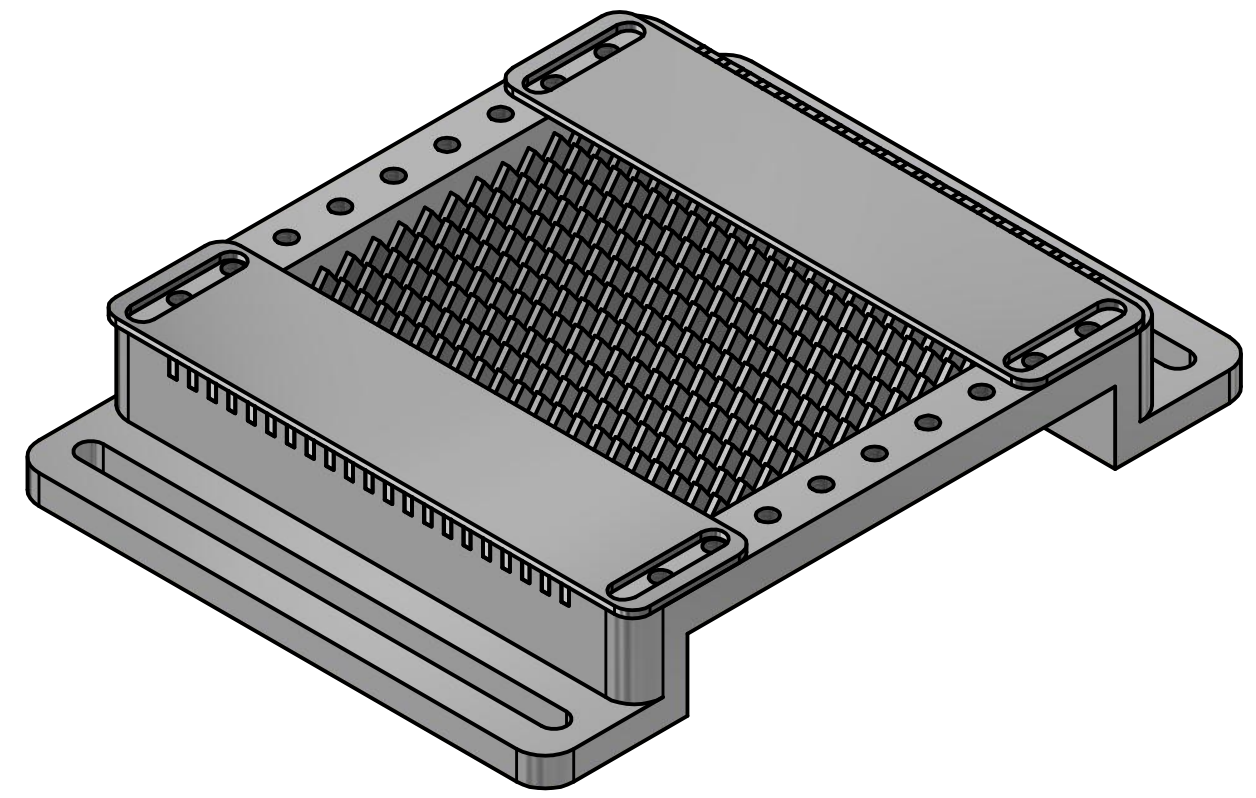

Столик для прецизионной резки обеспечивает жесткую фиксацию заготовки, за счет прижимных пластин, которые крепятся винтами М6. Рабочая зона резки 120x135 мм, что позволяет резать как крупные, так и мелкие детали. Для крепления столика используются пазы Ø7 мм.

					06_СТ-М		
					Средний столик для прецизионной резки		
Изм.	Лист	№ докум.	Подп.	Дата	Лит.	Масса	Масштаб
Разраб.						0,0	1,5 : 1
Пров.					Лист	Листов	1
Т. контр.					ООО "АВЕСТА-ПРОЕКТ"		
Нач.отд.							
Н. контр.							
Утв.							

Перв. примен.

Справ. №

Подп. и дата

Инв. № дубл.

Взам. инв. №

Подп. и дата

Инв. № подл.